

## Antrag auf Ausstellung eines Ausweisdokumentes Einverständniserklärung

Hiermit erklären wir uns mit der Ausstellung eines

- |  |   |
|--|---|
| <input type="checkbox"/> Kinderreisepasses | <input type="checkbox"/> Kinderreisepasses – Verlängerung |
| <input type="checkbox"/> Reisepasses       | <input type="checkbox"/> vorläufigen Reisepasses          |
| <input type="checkbox"/> Personalausweises | <input type="checkbox"/> vorläufigen Personalausweises    |

für unsere Tochter/unsere(n) Sohn einverstanden.

### Personalien des Kindes

Familiename	
Vorname	
Geburtsdatum	
Augenfarbe	
Größe in cm	

**Bitte beachten:** Ein vorläufiger Reisepass oder Kinderreisepass wird nicht von allen Staaten der Welt als Reisedokument anerkannt. Vor Antritt einer Reise haben wir uns daher bei der jeweiligen Auslandsvertretung des Einreiselandes zu vergewissern, ob dieser Staat das ausgestellte Dokument akzeptiert.

### Zustimmung der Erziehungsberechtigten

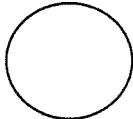
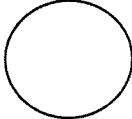
Familiename		
Vorname		
Geburtsdatum		
Datum / Unterschrift		
<i>Beglaubigungsvermerk der Bürgerdienste (Bei nicht persönlicher Vorsprache)</i>		

- Sorgerechtersklärung

Datum	
Behörde	
Aktenzeichen	

- Es wurde keine Erklärung darüber abgegeben, dass die Eltern die Personensorge gemeinsam übernehmen (Sorgeerklärung).

\_\_\_\_\_  
Unterschrift

**Hinweise:**

- Das Kind muss, von Geburt an, bei der Antragstellung persönlich erscheinen.
- Zum Abgleich der Unterschriften sind die Ausweise der gesetzlichen Vertreter vorzulegen. Es genügt, wenn der vorsprechende Elternteil seinen Ausweis im Original vorlegt und vom anderen Elternteil eine Ausweiskopie mitbringt.
- Ein bestehender Sorgerechtsbeschluss muss vorgelegt werden.
- In Zweifelsfällen fordern wir ggfls. weitere Nachweise (z.B. Bescheinigung vom Jugendamt)